

# intelbras

---

Manual do usuário

**TIS 5010**

# intelbras

## Telefone sem fio com ramal externo TIS 5010

Parabéns, você acaba de adquirir um produto com a qualidade e segurança Intelbras.

O telefone com ramal externo sem fio TIS 5010 alia telefonia e intercomunicação entre ramais em um mesmo produto. Além de funcionar como um telefone sem fio DECT, provendo mobilidade, conforto ao falar em viva-voz e facilidades como identificação de chamadas, permite ainda que você converse com o visitante e comande a abertura de portas/fechaduras. O sistema sem fio pode ser expandido para até 7 extensões, combinando ramais internos (fone) e ramais externos (TIS 5000). Você poderá atender chamadas e abrir portas ou fechaduras remotamente, através da função *Siga-me*. Possui ainda conexão para botoeira, central de alarme e sensor magnético, além de alarme de violação do ramal externo. Intelbras, levando mais comodidade e praticidade para o seu dia a dia.

# Cuidados e segurança

---



Escolha um local adequado para a instalação do telefone e ramal externo. Evite colocar o telefone próximo de aparelhos que produzam calor ou gerem ruídos elétricos como motores, fornos de micro-ondas, televisores, decodificadores digitais de TV a cabo, conversores digitais e lâmpadas fluorescentes. Para obter um alcance máximo do sinal, mantenha o fone na posição vertical quando não estiver em uso e posicione a base o mais alto possível e em uma área aberta. Além disso, evite instalar o ramal externo dentro de caixas metálicas pois elas podem limitar o alcance.

Se o local possui equipamento de alarme com fio conectado à linha telefônica, certifique-se de que a instalação do telefone não irá desarmar o equipamento de alarme.



Evite o uso do telefone próximo da água (banheiros, cozinhas, piscinas, etc.).



Para evitar risco de choque, caso seja necessário conectar algum periférico ao ramal externo, certifique-se de que a alimentação AC (rede elétrica) esteja desligada ou desconectada.



Instale o telefone próximo a uma tomada de telefone e uma tomada de energia elétrica (não conectada a um interruptor). Desconecte a fonte do telefone da energia elétrica nas seguintes circunstâncias: antes de limpá-lo, se houver algum dano no cordão da fonte ou se for derramado líquido sobre a base ou fone.



Para a limpeza use somente uma flanela umedecida com água. Não use limpadores, solventes (ex. álcool, acetona, etanol) ou outros produtos químicos. Eles podem causar danos à carcaça e infiltrar-se no aparelho, originando estragos permanentes.



Use um pano seco e limpo para limpar os contatos de bateria localizados no fone e na base.



Não exponha o fone e a base à chuva ou umidade. Caso isso aconteça, desligue-o imediatamente e remova a bateria. Limpe o compartimento da bateria com um pano seco para evitar danos causados pela água. Em seguida, leve o aparelho imediatamente a uma assistência técnica autorizada.



As baterias, após sua vida útil, devem ser entregues a uma assistência técnica autorizada da Intelbras ou a outro ponto de coleta, para que o seu descarte seja feito de forma adequada. Nunca remova o invólucro da bateria.



Este produto não funciona na falta de energia elétrica. Por isso, recomenda-se que este não seja o único aparelho telefônico de sua residência. No caso do ramal externo, utilize as chaves para as fechaduras.



Não exponha o fone e a base ao sol ou ao calor excessivo.



Evite o uso do fone e a base durante uma tempestade.



Nunca abra o seu fone, troque ou substitua peças, exceto a bateria.



Ao final da vida útil, o produto poderá ser devolvido ao fabricante ou entregue a uma Assistência Técnica Autorizada Intelbras para o descarte adequado. Mais informações no site [www.intelbras.com.br/descarte-de-produtos](http://www.intelbras.com.br/descarte-de-produtos), pelos telefones (48) 2106-0006 e 0800 704 2767 ou através do e-mail [suporte@intelbras.com.br](mailto:suporte@intelbras.com.br).

# Índice

1. Especificações técnicas	7
2. Características	8
2.1. Ramal externo	8
2.2. Telefone	8
3. Produto	9
3.1. Ramal externo	9
3.2. Fone	12
3.3. Base	15
4. Instalação	16
4.1. Ramal externo	16
4.2. Telefone	20
5. Operação	21
5.1. Ramal externo	21
5.1.1. Ligar para os fones através do ramal externo	21
5.1.2. Ligar para o ramal externo	22
5.1.3. Acionar as fechaduras	23
5.1.4. Ajuste de volume de recepção de áudio	23
5.1.5. Funcionamento do alarme de violação (tamper)	24
5.2. Telefone	24
5.3. Comunicação interna e conferência telefônica	26
6. Menu do telefone	29
6.1. Estrutura	29

7. Configuração	44
7.1. Programações	44
7.1.1. Tempo máximo de conversação entre fone e ramal externo	44
8.1.2. Volume de recepção do ramal externo	45
8.1.3. Tempo de toques por chamada	45
8.1.4. Tempo de acionamento das saídas fechadura (FA) e relé (FB)	45
7.1.5. Configuração do comando * + * e da botoeira	46
8.1.6. Configuração do sensor de porta aberta	47
8.1.7. LED da tecla de chamada	48
8.1.8. Programação da tecla de chamada do ramal externo	48
8.1.9. Senha da fechadura/relé e modo de Programação	49
8.1.10. Reset de fábrica	50
7.2. Registrando o ramal externo na base DECT	50
7.3. Removendo o registro do ramal externo na base DECT	51
8. Acesso remoto do ramal externo (Siga-me)	51
8.1. Programando o número para atendimento remoto	51
8.2. Ativando e desativando a função Siga-me	52
8.3. Programando o tempo para transferência	52
9. Funcionamento com PABX	53
10. Dúvidas frequentes	54
10.1. Ramal externo	54
10.2. Telefone	56
Termo de garantia	61

# 1. Especificações técnicas

	<b>Telefone</b>	<b>Ramal externo</b>
Temperatura de operação	0 °C a 50 °C	-10 °C a 60 °C
Alimentação	Via adaptador de tensão fornecido com o produto	2 opções de alimentação
	Entrada: 100/240 V ~ 50-60 Hz (automático)	Entrada AC: 100/240 V ~ 50-60 Hz (automático)
	Saída: 7,5 Vdc – 300 mA	Entrada DC: 12 Vdc 1 A (adaptador de tensão NÃO fornecido com o produto)
Consumo	TS 5120 (1 fone + 1 base)	TIS 5010 (1 TS 5120 + 1 ramal externo)
	Em repouso: aprox. 1,25 W ou 0,900 kWh/mês	Em repouso: aprox. 2,25 W ou 1,62 kWh/mês
	Em uso: aprox. 1,60 W ou 1,152 kWh/mês	Em uso: aprox. 3,50 W ou 2,52 kWh/mês
Bateria	2,4 Vdc – 600 mAh	Não se aplica
Duração da bateria	Em repouso: 200h Em conversação: 20h	Não se aplica
Tempo de carga	Aproximadamente: 10h	Não se aplica
Frequência de operação	1.910 a 1.920 MHz	1.910 a 1.920 MHz
Dimensões (L x A x P)	Base: 105 x 87 x 95 mm	Ramal externo: 159 x 53,5 x 107 mm
	Fone: 50 x 154 x 34 mm	
	Carregador de bateria para ramal: 85 x 85 x 97 mm	

## 2. Características

---

### 2.1. Ramal externo

- » Duas formas de alimentação disponíveis: conectado à rede elétrica 100–240 Vac ou à fonte externa 12 Vdc/1 A.
- » Duas saídas para fechadura: elétrica 12 V e relé (NA ou NF), possibilitando ao usuário liberar o acesso do portão social e do portão de garagem de forma individual.
- » Entrada para sensor magnético com fio: caso o visitante deixe o portão aberto, os fones e ramais externos emitirão um alerta sonoro de aviso.
- » Interface com central de alarme (em caso de violação do ramal externo, uma zona da central de alarme é ativada).
- » Instalação sem fio entre o fone e o ramal externo.
- » Entrada de botoeira para acionamento das portas ou fechaduras.
- » Sistema de alarme de violação do ramal externo (tamper), o que garante segurança e confiabilidade.
- » Os fones funcionam como telefones sem fio, garantindo comodidade e flexibilidade.
- » Possibilita ligações entre ramais.
- » Permite atendimento e abertura de portas ou fechaduras remotamente, utilizando a função *Siga-me*, diretamente via linha externa ou passando por um PABX.

### 2.2. Telefone

- » Tecnologia DECT 6.0.
- » Capacidade para até 7 ramais (base + 6 ramais).
- » Identificação de chamadas DTMF e FSK<sup>1</sup>.
- » Display luminoso.
- » Viva-voz.
- » Teclado luminoso.
- » Entrada para fone de ouvido.
- » Prendedor para cinto.
- » Registro de 15 chamadas atendidas, 20 não atendidas e 15 originadas.
- » Agenda para 70 contatos.
- » Modo *Babá*.
- » Função *Não perturbe*.
- » Data, hora e alarme.
- » Cronômetro.



- » Timer.
- » Bloqueio de chamadas a cobrar.
- » Bloqueio de chamadas originadas.
- » Modo *Eco*, para redução do consumo de bateria.
- » Localizador de fone.
- » 10 tipos de toques polifônicos com 7 opções de volume.
- » Seleção tom/pulso.
- » Menu trilingue em português, espanhol e inglês.
- » Tempo de flash programável.
- » Agenda compartilhada entre ramais.
- » Comunicação interna, transferência de chamadas e conferência a três.

<sup>1</sup>Função sujeita a serviço disponibilizado pela operadora de telefonia.

## 3. Produto

### 3.1. Ramal externo

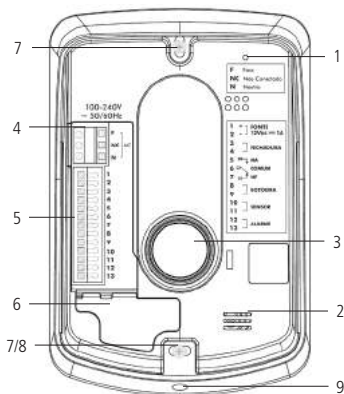

Ramal externo TIS 5000 visão frontal

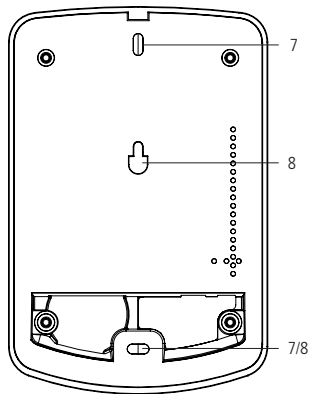

Ramal externo TIS 5000 visão posterior

1. Microfone
2. Alto-falante

3. Tecla de chamada/registro
4. Conector de entrada 100–240 Vac
5. Conector de entrada/saída de periféricos
6. Passagem de cabos
7. Parafusos de fixação parede
8. Parafusos de fixação caixa 4 × 2
9. Parafuso de fixação da tampa

### Conexões do ramal externo

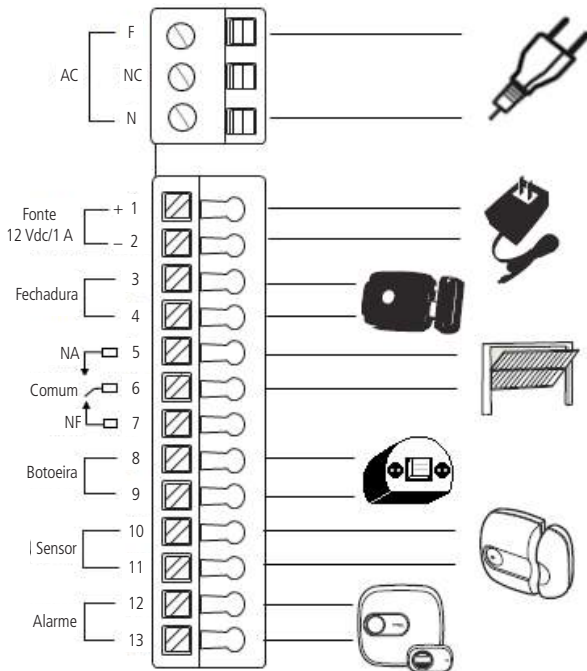

*Bornes de ligação dos periféricos e entrada AC do ramal externo*

- » **AC:** entrada de alimentação 100–240 Vac ~ 50/60 Hz, utilize um cabo com bitola máxima de 2,5 mm<sup>2</sup>. O pino central (NC) não deve ser conectado.  
*Obs.: quando o produto for instalado com alimentação AC não se deve ligar uma fonte externa ao produto.*
- » **Fonte:** entrada para fonte externa 12 Vdc/1 A, recomenda-se fio de bitola de 1,5 mm<sup>2</sup> para distâncias de até 50 m.  
*Obs.: quando utilizar fonte externa para alimentação do produto, não ligar a entrada AC.*
- » **Fechadura (FA):** saída para fechadura elétrica (12/24 V/1 A), recomenda-se fio de bitola de 1,5 mm<sup>2</sup> para distâncias de até 50 m.
- » **Relé (FB):** saída para relé NA e NF (30 Vdc/2 A ou 125 Vac/1 A), a bitola do fio utilizado dependerá da carga, mas não deve ultrapassar de 1,5 mm<sup>2</sup>.
- » **Botoeira:** entrada de botoeira para acionamento das saídas FA ou FB.
- » **Sensor:** entrada para sensor magnético com fio. Utilizado para indicar a abertura de uma porta e/ou portão eletrônico, por exemplo.
- » **Alarme:** saída para central de alarme. Quando interligado a uma zona da central de alarme, possibilita o acionamento dela, caso haja violação do ramal externo.

## 3.2. Fone

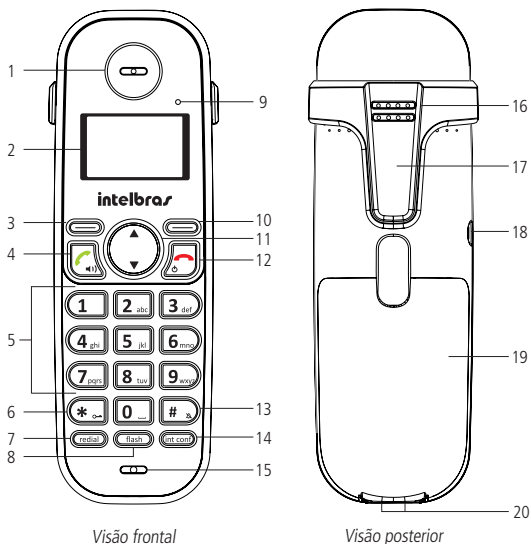

1. Recepção de áudio

2. Display

3.

» Ativa a função exibida no canto inferior esquerdo do display. Ex.: em modo *Repouso* acessa a agenda e durante a conversação, ativa a função *Mudo* para que a pessoa do outro lado da linha não lhe ouça.

4.

» Originar e atender chamadas.

» Ativa/Desativa o viva-voz.



5.

- » Utilizadas para discar.
- » Inserir números e textos no modo de edição.



- » Insere o caractere\* em modo *Repouso* ou edição.
- » Bloqueia/desbloqueia o teclado mantendo-a pressionada.
- » Ativar funções de abertura de porta, quando em conversa com o ramal externo.



- » Exibe a lista de chamadas originadas em modo *Repouso*.
- » Insere uma pausa durante a discagem.



- » Utilizada no acesso aos serviços oferecidos pela companhia telefônica ou PABX.

9. LED em uso/em carga/chamadas não atendidas.





- » Ativa a função exibida no canto inferior direito do display. Ex.: acessa o menu principal e confirma a seleção de uma opção do menu.



- » Utilizada para navegar nos menus, submenus e opções.
- » Quando pressionada para cima: exibe a lista de chamadas não atendidas em modo *Repouso*; Aumenta o nível de áudio de recepção durante a conversação.
- » Quando pressionada para baixo: exibe a lista de chamadas atendidas em modo *Repouso*; Diminui o nível de áudio de recepção durante a conversação.



- » Finaliza uma chamada em curso.
- » Desliga a campainha durante uma chamada.
- » Voltar ao modo *Repouso* se estiver no menu.
- » Se manter pressionada até ser exibida a mensagem *Desligar?* e, em seguida, pressionar Sim, desligará o fone.

13.  » Em modo *Repouso* ou edição insere o caractere #.  
» Mantendo-a pressionada ativa/desativa o modo *Silencioso* de campainha.
14.  » Realiza uma chamada a um ramal interno ou externo.
15. Microfone
16. Campainha/Alto-falante
17. Prendedor para cinto
18. Entrada para fone de ouvido (modelo P1 Stereo)
19. Compartimento de bateria
20. Contatos de carga da bateria





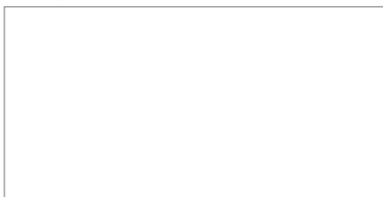



### Display do fone

O display apresenta todas as informações relacionadas às ligações, operações e programações do aparelho.



*Display do fone*

## Ícones

	Intensidade do sinal recebido da base em 5 níveis
	Telefone em modo de conversação, seja com a linha externa ou com outro ramal
	Telefone bloqueado para originar chamadas
	Reservado para funções futuras de SMS e/ou secretária eletrônica
	Modo <i>Silencioso</i> ativado
	Telefone com alarme configurado
	Teclado bloqueado
	Intensidade da carga da bateria em 4 níveis

### 3.3. Base

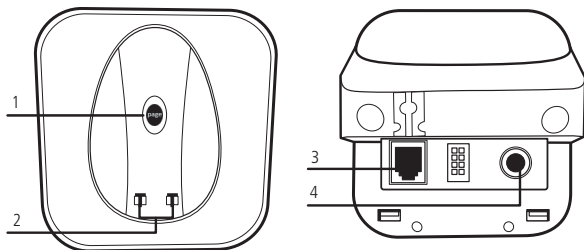

Base TS 51

1. LED em uso. Tecla para localizar o fone (*page*).
2. Contatos de carga da bateria.
3. Entrada para o cabo de linha telefônica.
4. Entrada para o adaptador de tensão 7,5 V.

## 4. Instalação

**Importante:** tenha disponível uma chave de fenda para facilitar a instalação dos cabos nos conectores do TIS 5000 (conectores de pressão e parafusos).

### 4.1. Ramal externo

O alcance do ramal externo até a base é similar aos telefones sem fio. Entretanto, como ele se encontra em ambiente externo, este alcance pode variar devido a diversos fatores: interferência, condições climáticas, barreiras físicas, entre outros. Para confirmar o alcance, pode-se utilizar um fone já registrado para medir o nível de sinal.

**Obs.:** para evitar acidentes, conecte o cabo AC por último. Faça a instalação com a rede AC desenergizada.

1. A fixação do ramal externo pode ser feita de duas formas, em caixa 4 × 2 ou parede;

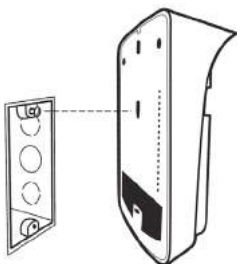

Caixa 4 × 2 (passe os cabos através da passagem de cabo na base, encaixe o ramal externo no parafuso fixado na parte superior da caixa, então parafuse o ramal externo na parte inferior da caixa)

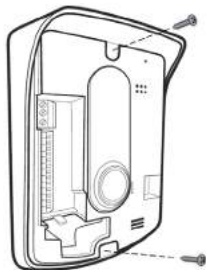

Parede (passe os cabos através da passagem de cabo na base, em seguida parafuse a base à parede)

2. Instale os cabos atentando-se especialmente para as entradas AC e fonte. Se optar pela entrada AC, conecte os fios de Fase e Neutro em F e N respectivamente. Caso opte pela entrada fonte, conecte os fios positivo e negativo da fonte externa em + e -, respectivamente, respeitando as bitolas especificadas no item 4.1. *Ramal externo/ Conexões do ramal externo;*



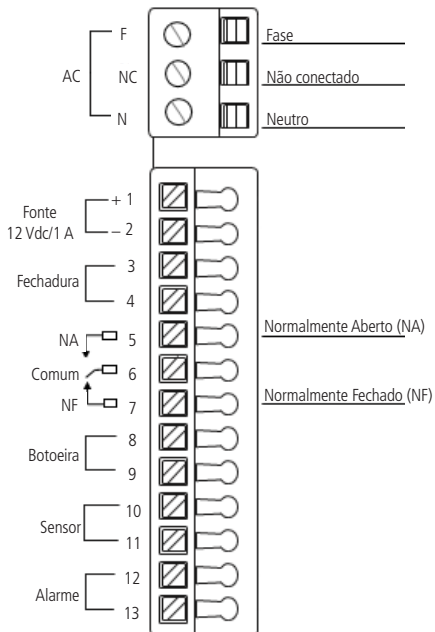

Conectores AC e periféricos

3. Certifique-se de que todos os cabos utilizados na instalação estão devidamente presos aos conectores;

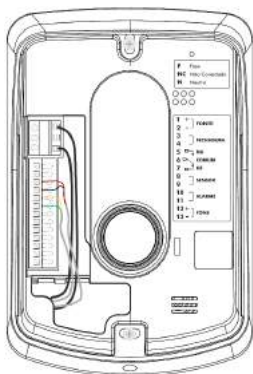

*Fixação dos cabos do ramal externo*

4. Encaixe primeiramente a parte superior da tampa frontal de maneira inclinada, então encaixe a parte inferior;

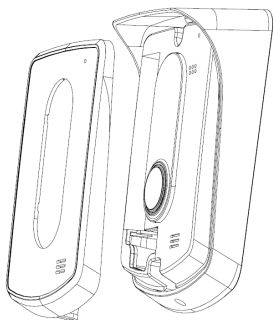

*Encaixe da tampa frontal*

5. Parafuse a tampa no local indicado, como na figura a seguir;

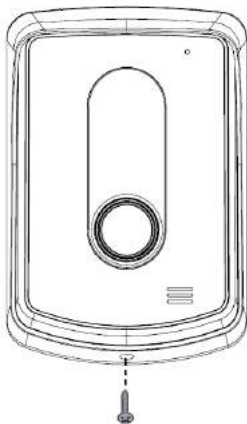

*Fixação da tampa frontal*

6. Por último, energize o equipamento e teste o produto confirmando o perfeito funcionamento.

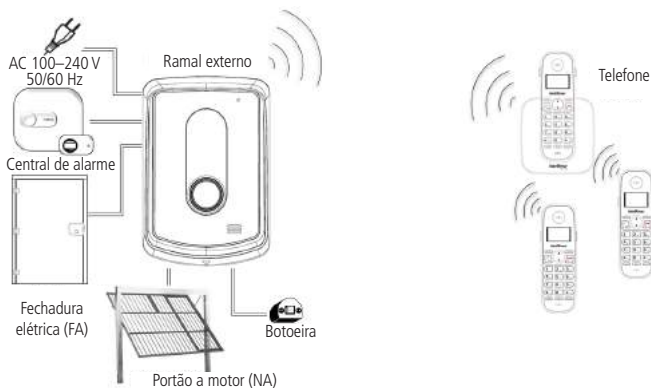

*Exemplo de esquema de ligação*

## 4.2. Telefone

### Bateria

1. Retire a tampa do compartimento de bateria deslizando-a para baixo;
2. Encaixe o conector da bateria no conector do fone;
3. Encaixe a bateria no compartimento;
4. Encaixe novamente a tampa no fone.

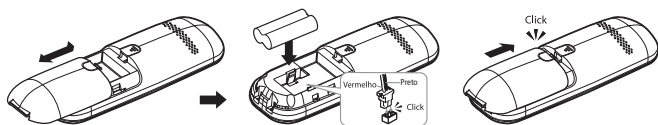

Instalação da bateria

### Base

Instale a base conforme a figura a seguir. Por motivos de segurança, utilize somente adaptadores Intelbras.

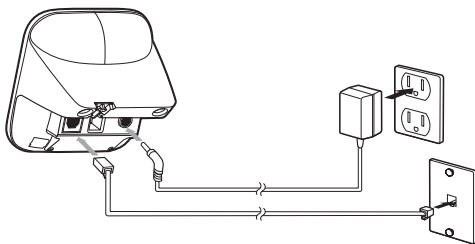

Conexão da linha telefônica e do adaptador de tensão

### Atenção

Caso o aparelho seja instalado em uma central telefônica (PABX), recomenda-se utilizar o Modo PABX (ver item *Linha > Seleção Pública/PABX*).

## Carga da bateria

Antes de usar o telefone pela primeira vez, deixe-o carregando na base no mínimo por 10 horas.

Quando o fone for inserido na base de forma correta, será emitido um bipe de confirmação (se a opção de bipe de carga estiver ativa) e o LED indicador de carga irá acender. Durante o processo de recarga, o fone irá aquecer, isto é normal e não apresenta nenhum risco.

Quando for utilizar o fone e a bateria estiver fraca, serão emitidos bipes curtos, juntamente com a mensagem *Recarregar bateria* no display.

**Obs.:** o tempo de duração da bateria é estimado, e depende da intensidade do sinal de comunicação entre a base e o fone, das funcionalidades utilizadas e do tempo de vida útil da bateria, além de outros fatores.

## Teste de conexão

Para se certificar de que a conexão foi realizada com sucesso, tente realizar uma chamada. Se não houver tom de discagem, siga o procedimento:

1. Certifique-se de que o cabo do adaptador esteja conectado de modo seguro na entrada e na tomada de energia elétrica;
2. Certifique-se de que o cabo de linha telefônica esteja conectado na entrada da base e a outra extremidade na tomada de linha telefônica;
3. Certifique-se de que a bateria esteja conectada corretamente e completamente carregada.

# 5. Operação

---

## 5.1. Ramal externo

### 5.1.1. Ligar para os fones através do ramal externo

Quando pressionada a tecla de chamada do ramal externo, uma chamada para o(s) fone(s) será gerada. Neste momento, temos duas situações: quando o fone está livre e quando o fone está ocupado.

*Quando o fone está livre*

- » Neste caso, o fone tocará com a melodia de chamada interna.
- » Quando atendida a chamada, o morador e o visitante conversam e o morador poderá acionar a abertura de portas ou fechaduras.

### Quando o fone está ocupado

Neste caso, tocará uma sinalização de fundo na conversa atual anunciando o visitante (esta sinalização consiste em 2 bipes + pausa de 5 segundos que irá se repetir até que o cliente atenda ou até o término do tempo de chamada).



Pressione a tecla de seleção esquerda (≡) para atender à chamada do ramal externo e deixar a conversa atual em modo de espera. Neste momento você atende o visitante e poderá acionar a Fechadura e/ou Relé para abertura do portão. Ver item 6.1.3. *Acionar as fechaduras.*



Você poderá alternar entre as chamadas utilizando a opção *Alternar*. Para isso, pressione a tecla de seleção esquerda (≡).

Se desejar você pode desligar somente a chamada atual pressionando a tecla de seleção direita (≡) opção *Encerrar*, colocar os fones e o ramal externo em conferência através da tecla (int conf) ou transferir a chamada através da tecla (📞).



**Importante:** somente em chamadas internas as opções de conferência e transferência com o ramal externo estão habilitadas.

#### 5.1.2. Ligar para o ramal externo

Geralmente usado para programar o ramal externo.

- » **Caso em que há apenas 1 ramal externo e 1 fone registrados à base:** para realizar uma chamada para o ramal externo, com o fone em repouso pressione a tecla (int conf). O ramal externo atenderá automaticamente.

Caso o ramal externo esteja desligado ou sem alcance, o fone emitirá um tom de erro e voltará para a tela de repouso.

- » **Caso o sistema tenha mais de 1 fone ou mais de 1 ramal externo:** para realizar uma chamada para o ramal externo, com o fone em repouso pressione a tecla . Será exibida a lista com os ramais registrados. Navegue através da tecla  e selecione a opção *Visitante* desejado através da tecla  opção *Selec.*









Seleção do DECT





O ramal externo atenderá a chamada automaticamente. Caso o ramal externo esteja desligado ou sem alcance, o fone emitirá um tom de erro e voltará para a tela de repouso.

**Obs.:** se você já conhece o número do ramal externo e não quer selecionar através da lista, basta pressionar o número do ramal externo desejado e em seguida a tecla .

### 5.1.3. Acionar as fechaduras

- » Para acionar a saída fechadura elétrica (FA), entre em comunicação com o ramal externo e siga o procedimento:
1. Aperte  +  ou  + .
  2. A saída da fechadura elétrica (FA) é acionada.
- » Para acionar a saída relé (FB), entre em comunicação com o ramal externo e siga o procedimento:
1. Aperte  + .
  2. A saída do relé (FB) é acionada.

**Importante:** caso a senha esteja ativa, após o procedimento o ramal externo retornará um bipe indicando a necessidade de inserir a senha de 3 dígitos (padrão de fábrica: 123).

**Obs.:** é possível programar o comando  +  para acionamento do relé (FB) ou mesmo desativar qualquer acionamento através desse comando (veja em Programações item Configuração do comando  +  e da botoeira).

### 6.1.4. Ajuste de volume de recepção de áudio

- » Caso o visitante tenha dificuldade em ouvir o áudio proveniente do fone, é possível alterar o volume de recepção do ramal externo através de programação. Verifique em *Programações*, item *Volume de recepção do ramal externo*.

- » Caso o cliente tenha dificuldade em ouvir a voz proveniente do ramal externo através do fone, é possível aumentar e diminuir o volume de recepção. Para isso, quando estiver em comunicação com o ramal externo pressione a tecla  para aumentar ou diminuir o volume de recepção do fone.

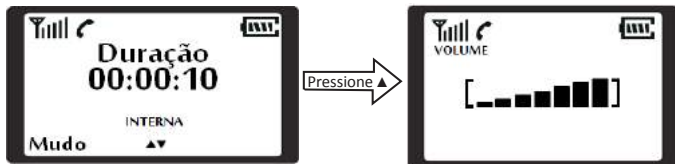

*Aumentar ou diminuir o volume do fone*

### 6.1.5. Funcionamento do alarme de violação (tamper)

Quando a tampa frontal do ramal externo for violada, acionará um alarme que tocará no ramal externo até que a tampa seja colocada na posição inicial (sem violação), ou por até 5 minutos, e gerará uma chamada para os fones pelo ramal externo. Quando a chamada é atendida, o cliente ouve o alarme indicando a violação. Caso o Siga-me esteja ativo e o cliente não atenda à chamada para os fones, o ramal externo ocupará a linha telefônica e gerará uma chamada para o número programado com o alarme de violação.

**Obs.:** quando houver violação do ramal externo, ele não poderá chamar os fones e a botoeira será desativada, apenas os fones poderão ligar para o ramal externo e acessar suas funções.

## 5.2. Telefone

Algumas funções do produto podem ser acessadas diretamente através das teclas de atalho, não sendo necessário entrar no menu do produto.

**Obs.:** se em 3 segundos nenhuma tecla for pressionada enquanto estiver navegando no menu, será exibido uma breve explicação da função que está sendo exibida. E após 1 minuto, o telefone sairá automaticamente do menu, retornando ao modo Repouso.

### Modo Repouso

Todos os procedimentos descritos neste manual presumem que o telefone já esteja em modo *Repouso*, o que ocorre quando não há chamadas em andamento ou qualquer função em uso.





*Modo Repouso*

### **Ajustar volume de recepção de áudio**

Há 7 níveis de volume de recepção de áudio. Para alterá-lo, durante uma chamada pressione a tecla  para cima para aumentar e para baixo para reduzir. Padrão de fábrica: 4.



### **Originar chamadas**

1. Retire o fone da base;
2. Pressione  e ouça o tom de discagem;
3. Digite o número desejado.



Ou

1. Retire o fone da base;
2. Digite o número desejado;
3. Pressione .



### **A partir da agenda**

1. Em modo *Repouso*, pressione  *Agenda* para acessar a agenda;
2. Através da tecla , selecione o contato desejado;
3. Pressione a tecla  para discar.



### **A partir das chamadas originadas**

1. Em modo *Repouso*, pressione  para acessar a lista de chamadas originadas;
2. Através da tecla , selecione um dos 15 últimos números discados;
3. Pressione a tecla  para discar.

### **A partir das chamadas atendidas**

1. Em modo *Repouso*, pressione  para acessar a lista de chamadas atendidas;
2. Através da tecla , selecione um dos 15 últimos números atendidos;
3. Pressione a tecla  para discar.

### A partir das chamadas não atendidas

1. Em modo *Repouso*, pressione  para acessar a lista de chamadas não atendidas;
2. Através da tecla , selecione um dos 20 últimos números não atendidos;
3. Pressione a tecla  para discar.



### A partir da discagem rápida

1. Em modo *Repouso*, mantenha pressionada a tecla de 0 a 9 até visualizar o nome do contato;
2. Pressione a tecla  para discar.

Para programar um número na discagem rápida, consulte o item *Menu>Agenda>Discagem Rápida*.

## Receber chamadas

Ao receber uma chamada, o fone deverá emitir toques de campainha. Caso o modo *Silencioso* ou a função *Não perturbe* estejam ativados, o LED do fone piscará e serão emitidos bipes em volume baixo.

Para atender, retire o fone da base e pressione a tecla . Caso a função *Atendimento automático* esteja ativada, basta retirar o fone da base. Para desligar, pressione a tecla , ou coloque o fone na base, caso a opção de desligamento automático esteja ativada.





## 5.3. Comunicação interna e conferência telefônica

Comunicação interna envolve a conversação entre 2 fones que compartilham a mesma base, sem a necessidade de utilizar a linha telefônica. Uma conferência telefônica envolve a conversação entre uma ligação externa e mais 2 fones que compartilham a mesma base ou 3 fones que compartilham a mesma base.

**Obs.:** o número do fone é exibido em modo *Repouso* à direita do nome do fone, por exemplo, Intelbras-1. Neste caso, o ramal é 1.

### Realizar chamada interna

Uma chamada interna poderá envolver somente 2 fones ou 1 fone e 1 ramal externo que compartilham a mesma base, sem a necessidade de ocupar a linha telefônica.





1. Pressione ;
2. Digite o número do fone desejado ou através da tecla  selecione o fone que deseja chamar e pressione  *Seleç.* ou a tecla ;
3. Aguarde a outra pessoa atender sua chamada. Se ninguém atender a ligação em 90 segundos, a operação será cancelada;

4. Pressione  para cancelar ou encerrar a chamada interna.

**Obs.:** » Caso haja somente dois fones registrados à base, o passo 2 não existirá, ou seja, ao pressionar a tecla  será realizada automaticamente uma chamada interna ao outro fone.

» Também é possível realizar a chamada interna pressionando o número do ramal e em seguida a tecla .

Enquanto estiver falando ao telefone com uma ligação externa, é possível chamar outro fone.





1. Durante a chamada, pressione .
2. Digite o número do fone desejado ou através da tecla  selecione o fone que deseja chamar e pressione  Selec. ou a tecla .
3. Aguarde a outra pessoa atender sua chamada.

**Obs.:** para alternar entre a chamada externa e a interna, pressione  Alternar.

Caso haja somente dois fones registrados à base, o passo número 2 não existirá, ou seja, ao pressionar a tecla será realizada automaticamente uma chamada interna ao outro fone.

### Transferir uma chamada



É possível transferir uma ligação externa para outro fone registrado na mesma base. Durante a transferência, o interlocutor ouvirá uma melodia de espera.

1. Durante a ligação, pressione .
2. Digite o número do fone desejado ou através da tecla  selecione o fone que deseja chamar e pressione  Selec. ou a tecla .
3. Pressione a tecla .

Essa chamada externa será transferida para o outro fone.

Caso o fone que esteja recebendo a transferência não atender, você pode pressionar a tecla  Cancelar para retornar a ligação.







### Receber chamada interna

Ao receber uma chamada interna, no display serão exibidos o nome e o número do fone e será emitido um tom de campainha. Caso o modo *Silencioso* ou a função *Não perturbe* estejam ativadas, serão emitidos apenas bipes em volume baixo. Para atender, retire o fone da base e pressione a tecla  ou a tecla  Atender. Caso a função *Atendimento automático* esteja ativada, só é necessário retirar o fone da base. Para desligar, pressione a tecla  ou coloque o fone na base, caso a opção de *Desligamento automático* esteja ativada.

## Realizar uma conferência







Uma conferência telefônica poderá envolver somente 1 ligação externa e 2 fones que compartilham a mesma base, 3 fones que compartilham a mesma base ou ainda 2 fones e 1 ramal externo ambos que compartilham a mesma base.

### 1 ligação externa e 2 fones que compartilham a mesma base

1. Durante uma ligação externa, pressione ;
2. Digite o número do fone desejado ou através da tecla  selecione o fone que deseja chamar e pressione  *Selec.* ou a tecla .
3. Aguarde a outra pessoa atender sua chamada;
4. Pressione a tecla  para realizar a conferência;
5. Para encerrar a conferência pressione a tecla .

**Obs.:** caso haja somente dois fones registrados à base, o passo 2 não existirá, ou seja, ao pressionar a tecla  será realizada automaticamente uma chamada interna ao outro fone.

### 3 fones ou 2 fones e 1 ramal externo que compartilham a mesma base

1. Durante uma ligação interna, pressione ;
2. Digite o número do fone desejado ou através da tecla  selecione o fone que deseja chamar e pressione  *Selec.* ou a tecla .
3. Aguarde a outra pessoa atender sua chamada;
4. Pressione a tecla  para realizar a conferência;
5. Para encerrar a conferência pressione a tecla .

# 6. Menu do telefone

---







## 6.1. Estrutura

Chamadas	Cronômetro
Chamadas originadas	Timer
Chamadas atendidas	Alcance
Chamadas não atendidas	Data/Hora
Duração de chamadas	Data
Primeiro a chamar	Hora
Limite de duração	Ajuste automático
Excluir chamadas	Bloqueio
Agenda	Chamadas a cobrar
Procurar contato	Chamadas originadas
Novo contato	Inserir número
Discagem rápida	Procurar número
Estado da memória	Excluir lista
Excluir agenda	Linha
Perfil	Seleção tom/pulso
Melodia	Seleção públ./PABX
Sons de alerta	Código de área
Idioma	Categoria ID
Nome do fone	Tempo de flash
Senha	Avançadas
Atendimento automático	Registro base
Desligamento automático	Excluir fone
Utilidades	Código PIN
Modo babá	Modo Eco
Não perturbe	
Alarme	
Ativar	
Melodia	
Volume da melodia	

## Chamadas

### *Chamadas originadas, atendidas e não atendidas*

Este aparelho armazena até 15 chamadas originadas, 20 não atendidas e 15 atendidas, sejam elas chamadas telefônicas ou do ramal externo. Para visualizar as chamadas registradas através do menu, siga o procedimento:

1. Em modo *Repouso*, pressione  *Menu* para acessar o menu principal;
2. Através da tecla , acesse *Chamadas* e pressione  *Selec.* para confirmar;
3. Selecione através da tecla  um dos três tipos de chamadas (originadas, atendidas ou não atendidas) que deseja visualizar e pressione  *Selec.*;
4. Utilize a tecla  para consultar as ligações registradas. Para salvar, editar ou excluir o registro, pressione a tecla  *Opções* e selecione uma das três opções.

**Atalho:** os registros de chamadas, também podem ser visualizados através das teclas de atalho:

Tecla  para visualizar as chamadas originadas.





Tecla  para visualizar as chamadas não atendidas.

Tecla  para visualizar as chamadas atendidas.

**Obs.:** o LED do fone ficará piscando sempre que houver uma nova chamada não atendida.

### *Duração de chamadas*







Essa função permite consultar a soma de tempo de duração das chamadas originadas. Essa soma é realizada por fone, ou seja, cada fone exibirá a soma do tempo de duração de chamadas realizadas através dele. Para consultar siga o procedimento:

1. Pressione  *Menu*;
2. Através da tecla , acesse *Chamadas* e pressione  *Selec.*;
3. Selecione *Duração de Chamadas* e pressione  *Selec.*;
4. Selecione *Ver Tempo* e pressione  *Selec.*

É possível zerar o tempo de uso selecionando a opção *Zerar*.









### *Primeiro a chamar*

Essa função permite selecionar 1 fone para tocar 3 vezes antes dos demais fones.

1. Em modo *Repouso*, pressione  *Menu*;
2. Através da tecla , acesse *Chamadas*>*Primeiro a Chamar*, pressione  *Selec.*;
3. Através da tecla , selecione *Sim* e pressione  *Salvar*;
4. Através da tecla , selecione um dos fones e pressione  *Selec.*





### Limite de duração

Essa função permite ao fone emitir bipes de alerta sucessivamente ou desligar a ligação toda vez que ela atingir um determinado tempo programado pelo usuário. Essa função é válida apenas para ligações originadas.

1. Em modo *Repouso*, pressione  *Menu*;
2. Através da tecla , acesse *Chamadas>Limite de Duração*, pressione  *Selec.*;
3. Através da tecla , selecione *Sim* e pressione  *Salvar*;
4. Digite com quantos minutos de conversação o fone deve emitir os bipes ou desligar a ligação e pressione  *Salvar*;
5. Através da tecla , selecione uma das opções: *Bipe* ou *Fim. Cham.*, e pressione  *Salvar*.

### Excluir chamadas

Para excluir uma determinada lista de chamadas, siga o procedimento:

1. Em modo *Repouso*, pressione  *Menu*;
2. Através da tecla , acesse *Chamadas>Excluir Chamadas*;
3. Através da tecla , selecione o tipo de chamada que deseja excluir e pressione  *Selec.*

**Obs.:** para excluir apenas uma ligação, consulte o item *Chamadas>Chamadas* originadas, atendidas e não atendidas.



### Agenda

O aparelho pode armazenar até 70 nomes e números na agenda. Quando a agenda atingir o máximo de 70 contatos, será exibida a mensagem *Agenda cheia* e um bipe será emitido. Os contatos telefônicos são armazenados na base e compartilhados entre os fones, ou seja, todos os fones possuem a mesma lista de agenda.

### Procurar contato

É possível buscar um registro na agenda de duas formas:

#### » Através da tecla de atalho

1. Em modo *Repouso*, pressione  *Agenda*;
2. Utilize a tecla  para procurar o contato ou as teclas alfanuméricas para ir diretamente à letra inicial do nome de contato.







#### » Através do menu

1. Em modo *Repouso*, pressione  *Menu*;
2. Através da tecla , acesse *Agenda>Procurar contato*, pressione  *Selec.*;

3. Utilize a tecla  para procurar o contato ou as teclas alfanuméricas para ir diretamente à letra inicial do nome de contato.

### *Novo contato*

Para incluir um novo contato na agenda, siga o procedimento:

1. Pressione  *Menu*;
2. Através da tecla , acesse *Agenda>Novo Contato*, pressione  *Selec.*;
3. Digite o número e pressione  *Salvar*;
4. Digite o nome e pressione  *Salvar*;
5. Através da tecla  selecione a melodia de toque e pressione  *Salvar*. Se a melodia escolhida for *silêncio*, ao receber uma ligação do número cadastrado na agenda com a melodia *silêncio*, o fone não irá tocar nenhuma melodia, apenas deverá piscar o LED.

#### » **Gravar um número com DDD**

Para incluir um registro com DDD na agenda, digite no campo Número do contato: *0 + código da operadora + código de área + número telefônico*.

#### » **Gravar um número com DDI**







Para incluir um registro com DDI na agenda, digite no campo Número do contato: *00 + código da operadora + código do país + código de área + número telefônico*.

### *Discagem rápida*

A discagem rápida permite acessar de forma mais ágil os números utilizados mais frequentemente. Até 10 números podem ser cadastrados no aparelho.

#### » **Programar discagem rápida**

Para cadastrar um número, siga o procedimento:





1. Em modo *Repouso*, pressione  *Menu*;
2. Através da tecla , acesse *Agenda>Discagem Rápida* e pressione  *Selec.*;
3. Através da tecla , selecione entre as teclas 0 a 9 qual deseja cadastrar como discagem rápida e pressione  *Editar*;
4. Através da tecla , selecione o contato que deseja vincular na tecla selecionada e pressione  *Salvar*.

Quando cadastrado um número na discagem rápida, será válido para todos os fones cadastrados nessa base.





## » Desprogramar discagem rápida

Para desprogramar a discagem rápida, isto é, remover a associação do contato da agenda com a tecla numérica em modo *Repouso*, siga o procedimento:

1. Em modo *Repouso*, pressione  *Menu*;
2. Através da tecla , acesse *Agenda>Discagem Rápida* e pressione  *Selec.*;
3. Através da tecla , selecione entre as teclas 0 a 9 qual deseja retirar a programação de discagem rápida e pressione  *Apagar*.





### *Estado da memória*

Exibe a quantidade de registros cadastrados na agenda.

1. Em modo *Repouso*, pressione  *Menu*;
2. Através da tecla , acesse *Agenda>Estado da Memória* e pressione  *Selec.*

### *Excluir agenda*





Esta função permite excluir todos os contatos da agenda.

1. Em modo *Repouso*, pressione  *Menu*;
2. Através da tecla , acesse *Agenda>Excluir Agenda* e pressione  *Selec.*;
3. Digite o código PIN e pressione  *Ok*.

Código PIN padrão de fábrica: 0000. Em caso de esquecimento do código PIN, entre em contato com o suporte técnico Intelbras.

### *Excluir um contato da agenda*



Para excluir um registro na agenda, siga o procedimento:

1. Pressione  *Agenda* ou acesse *Menu>Agenda>Procurar Contato*;
2. Através da tecla , selecione o contato desejado e pressione  *Opções*;
3. Selecione *Excluir* e pressione  *Selec.* para excluir.

## **Perfil**

### *Melodia (toque de campainha)*

É possível selecionar melodias diferentes para chamadas internas e chamadas externas. Chamadas internas são as chamadas originadas entre os ramais que estão registrados na base TS 5120 através de uma ligação feita pela tecla  ou originadas a partir do ramal externo. Ligações externas são as demais ligações. Para programar siga o procedimento:

1. Em modo *Repouso*, pressione  *Menu*;
2. Através da tecla , acesse *Perfil>Melodia*. Selecione o tipo de chamada que deseja configurar e pressione  *Selec.*;

3. Através da tecla selecione a opção *Sons* e pressione *Selec.*;
4. Com a tecla selecione a melodia desejada e pressione *Salvar*. Há 10 melodias diferentes. Padrão de fábrica: *melodia 8* para chamadas externas e *melodia 9* para chamadas internas.

#### » **Volume da melodia**

É possível utilizar sempre o mesmo nível de volume de campainha ou pode-se utilizar o nível de campainha como crescente. Para escolher uma das opções siga o procedimento:

1. Em modo *Repouso*, pressione *Menu*;
2. Através da tecla , acesse *Perfil>Melodia*. Selecione para que tipo de chamada deseja configurar o volume e pressione *Selec.*;
3. Através da tecla selecione a opção *Volume* e pressione *Selec.*;
4. Com a tecla selecione *Normal* ou *Crescente* e pressione *Salvar*. Se for escolhido a opção *Normal*, com a tecla aumente ou abaixe o volume e em seguida, pressione *Salvar*. Há 7 níveis de volume de campainha mais a opção sem volume. Padrão de fábrica: *nível 7* para chamadas externas e internas.

Também é possível alterar o volume da melodia durante o recebimento da chamada pressionando a tecla .

#### *Sons de alerta*

Através desta função é possível escolher sons de alerta para as seguintes funções:





- » **Teclado:** bipe quando qualquer tecla for pressionada.
- » **Em carga:** bipe quando o fone é colocado na base para carregar.
- » **Bateria:** bipe quando está acabando a bateria.
- » **Menu:** bipe de confirmação quando é realizado alguma configuração no fone.
- » **Alcance:** bipe sempre que o fone perde o alcance da base e sempre que encontra.

Para programar quais opções acima o fone deve emitir um bipe, siga o procedimento:





1. Em modo *Repouso*, pressione *Menu*;
2. Através da tecla , acesse *Perfil>Sons de Alerta* e pressione *Selec.*;
3. Através da tecla navegue entre as opções (aparecerá a seta ► lado esquerdo da opção) e pressione *Alterar* para marcar ou desmarcar a(s) opção(ões) que deseja emitir o bipe, ao lado esquerdo da opção selecionada aparecerá a imagem ✓, em seguida pressione *Salvar*.

Padrão de fábrica: *todas as opções de bipe de alertas ativos*.

## Idioma

1. Em modo *Repouso*, pressione  *Menu*;
2. Através da tecla , acesse *Perfil>Idioma* e pressione  *Selec.*;
3. Selecione um dos três idiomas para o telefone (português/español/english) e pressione  *Salvar*. Padrão de fábrica: *português*.







## Nome do fone

1. Em modo *Repouso*, pressione  *Menu*;
2. Através da tecla , acesse *Perfil>Nome do Fone* e pressione  *Selec.*;
3. Edite o nome do fone que será exibido no display durante o modo *Repouso*. Em seguida, pressione  *Salvar*. Máximo 10 caracteres.

**Obs.:** esse nome será exibido na lista de contatos de uma chamada interna, tanto na seleção, quanto na identificação. Recomenda-se utilizar o nome do ambiente em que o fone se localiza ou da pessoa que usa o aparelho.

## Senha

A senha do fone é necessária para as funções: bloquear número para chamadas originadas e quando for zerar a duração de chamadas. Cada senha pertence somente ao seu respectivo fone. Para alterar a senha do fone, siga o procedimento:





1. Em modo *Repouso*, pressione  *Menu*;
2. Através da tecla , acesse *Perfil>Senha* e pressione  *Selec.*;
3. Digite a senha atual e pressione  *Ok*;
4. Digite a nova senha de 1 a 8 dígitos e pressione  *Ok*;
5. Digite a nova senha novamente para confirmar e pressione  *Salvar*.

Por motivo de segurança, os dígitos da senha são representados por asteriscos. Padrão de fábrica: 0000.

**Obs.:** em caso de esquecimento da senha, entre em contato com o suporte técnico Intelbras.

## Atendimento automático





Essa função permite o atendimento automático de uma ligação, ou seja, sempre que o fone estiver na base e receber uma ligação, ao retirar o fone da base a ligação já será atendida, não precisando pressionar a tecla . Para ativar/desativar essa função siga o procedimento:

1. Em modo *Repouso*, pressione  *Menu*;
2. Através da tecla , acesse *Perfil>Atendimento Automático* e pressione  *Selec.*;
3. Selecione *Não/Sim* para desativar/ativar a função e pressione  *Salvar*.

Padrão de fábrica: *não*.

## Desligamento automático

Essa função permite o desligamento automático de uma ligação, ou seja, sempre que o fone estiver numa ligação e for colocado na base, a ligação será encerrada, não precisando pressionar a tecla . Para ativar/desativar essa função siga o procedimento:

1. Em modo *Repouso*, pressione  *Menu*;
2. Através da tecla , acesse *Perfil>Desligam. Automático* e pressione  *Selec.*;
3. Selecione *Não/Sim* para desativar/ativar a função e pressione  *Salvar*.

Padrão de fábrica: *sim*.





## Utilidades

### Modo Babá

Essa função permite monitorar o áudio de um determinado ambiente. Para utilizar esta função é necessário ter pelo menos dois fones TS 51 registrados à base. Para utilizar essa função, realize os dois passos a seguir.



#### » Passo 1





No fone que será utilizado no ambiente a ser monitorado ("fone bebê").

1. Em modo *Repouso*, pressione  *Menu*;
2. Através da tecla , acesse *Utilidades>Modo Babá* e pressione  *Selec.*;
3. Caso o código PIN seja diferente do padrão de fábrica (0000), digite o código PIN e, em seguida, pressione a tecla  *Ok*.
4. Selecione *Não/Sim* para desativar/ativar a função no fone e pressione  *Salvar*.

#### » Passo 2

No fone que será utilizado para receber o áudio do outro fone ("fone dos pais").

1. Em modo *Repouso*, pressione . É possível ativar o viva-voz do fone pressionando a tecla . Ao iniciar a função *Babá*, será exibido no display um contador informando o tempo em que o fone está monitorando o ambiente.

**Obs.:** » *Caso existir mais de dois fones registrados na base, após pressionar a tecla , deve ser selecionada a opção Babá através da tecla  e em seguida, pressione a tecla  *Selec.* ou .*









- » *Ao receber uma ligação, os dois fones envolvidos nessa função não irão emitir o som de campainha, apenas o LED dos fones piscará e no display será exibido o nome/número de quem estiver ligando. Os demais fones irão tocar a campainha normalmente, caso haja mais de dois fones registrados à base.*

- » Caso uma ligação seja realizada ou atendida no fone que está recebendo o áudio do outro fone ("fone dos pais"), após finalizar a ligação será necessário realizar o passo 2 novamente para reativar o monitoramento do ambiente.
- » Caso uma ligação seja realizada ou atendida no fone que está no ambiente monitorado ("fone bebê"), após finalizar a ligação, no "fone dos pais" é necessário teclar  e em seguida realizar o passo 2 para reativar o monitoramento do ambiente.

### Não perturbe











Através desta função é possível programar o fone durante um determinado horário para não emitir o som de campainha. Quando receber uma ligação durante o horário programado, apenas o LED do fone e o LED indicativo de linha em uso irão piscar e serão emitidos bipes em volume baixo.

Para ativar esta função siga o procedimento:



1. Em modo *Repouso*, pressione  *Menu*;
2. Através da tecla , acesse *Utilidades>N. Perturbe* e pressione  *Selec.*;
3. Através da tecla , selecione *Sim* e pressione  *Salvar*;
4. Digite em que horário o fone deve começar e terminar o modo *Não perturbe* e pressione  *Salvar*;
5. Através da tecla  navegue entre os dias da semana (aparecerá a seta ► ao lado esquerdo da opção) e pressione  *Alterar* para marcar ou desmarcar os dias que deseja ativar a função, ao lado esquerdo da opção selecionada aparecerá a imagem ✓, em seguida pressione  *Salvar*.

### Alarme





É possível programar o telefone para despertar apenas uma vez, todos os dias ou ainda selecionar quais dias da semana ele deve despertar.

1. Em modo *Repouso*, pressione  *Menu*;
2. Através da tecla , acesse *Utilidades>Alarme>Ativar* e pressione  *Selec.*;
3. Com a tecla , selecione entre *Não/Sim* para desativar/ativar o despertador;
4. Caso a opção selecionada for *Sim*, digite o horário que o fone deverá despertar no formato 24h e pressione  *Salvar*;
5. Através da tecla  selecione quantas vezes o despertador deve tocar: uma vez, todo dia ou definir e pressione  *Selec.* na opção *Definir*, é possível escolher apenas alguns dias da semana, para isso, através da tecla  navegue entre os dias da semana (aparecerá a seta ► ao lado esquerdo da opção) e pressione  *Alterar* para marcar ou desmarcar os dias que deseja ativar o alarme, ao lado esquerdo da opção selecionada aparecerá a imagem ✓, em seguida pressione  *Salvar*.







Será exibido o ícone  no display do fone.

O alarme soará no máximo durante 5 minutos e exibirá a mensagem *Alarme*, juntamente com o horário programado. Ele será interrompido ao pressionar a tecla  ou a tecla  *Cancelar*. Caso qualquer outra tecla for pressionada, a função Soneca será ativada, ou seja, após 5 minutos o alarme irá soar novamente.







» **Melodia do alarme**

1. Em modo *Repouso*, pressione  *Menu*;
2. Através da tecla , acesse *Utilidades>Alarme>Melodia* e pressione  *Selec.*;
3. Através da tecla  selecione a melodia e pressione  *Salvar*.









» **Volume da melodia do alarme**

1. Em modo *Repouso*, pressione  *Menu*;
2. Através da tecla , acesse *Utilidades>Alarme>Volume da Melodia* e pressione  *Selec.*;
3. Pressione a tecla  para diminuir ou a tecla  para aumentar o volume do alarme, em seguida pressione  *Salvar*.

### *Cronômetro*



1. Em modo *Repouso*, pressione  *Menu*;
2. Através da tecla , acesse *Utilidades>Cronômetro* e pressione  *Selec.*;
3. Para iniciar o cronômetro pressione  *Iniciar*;
4. Para pausar o cronômetro pressione  *Pausar*;
5. Após pausado é possível zerar o cronômetro pressionando  *Zerar* ou continuar a cronometrar de onde havia parado pressionando  *Continuar*.

### *Timer*

1. Em modo *Repouso*, pressione  *Menu*;
2. Através da tecla , acesse *Utilidades>Timer* e pressione  *Selec.*;
3. Digite o tempo que deseja no formato hh:mm:ss e pressione  *Iniciar*.  
Padrão de fábrica: 15 min;
4. Após iniciar pressione  *Pausar* para pausar o timer ou  *Voltar* para voltar ao menu anterior;
5. Após pausado é possível continuar o timer, pressionando  *Continuar* ou *Cancelar*, pressionando  *Cancelar*.

**Obs.:** » Se for pressionada a tecla , o timer irá parar e voltar para os 15 min.

» Para realizar uma ligação enquanto o timer estiver sendo usado, após iniciar o timer, pressione a tecla  *Voltar/Sair* três vezes.

- » Ao receber uma ligação o timer continuará funcionando, quando a ligação for encerrada, deve ser acessado a opção timer novamente através do menu para verificar o tempo restante.
- » Quando finalizar o tempo o fone tocará uma melodia até ser pressionada a tecla  ou a tecla  ou após 5 minutos.





### Alcance

Esta função exibe o nível do sinal do fone em relação à base em forma de percentual.





1. Em modo *Repouso*, pressione  *Menu*;
2. Através da tecla , acesse *Utilidades>Alcance* e pressione .

### Data/hora

#### Data





1. Em modo *Repouso*, pressione  *Menu*;
2. Através da tecla , acesse *Data/Hora>Data* e pressione .
3. Digite o dia, mês e ano no formato (dd/mm/aaaa), por exemplo 25/12/2014 e pressione  *Salvar*. Apenas os dois últimos campos do ano são editáveis, por isso, ao ajustar a data será exibido no display DD/MM/20AA.

#### Hora

1. Em modo *Repouso*, pressione  *Menu*;
2. Através da tecla , acesse *Data/Hora>Hora* e pressione .
3. Digite a hora e os minutos com 4 dígitos no formato 24h (hh:mm) e pressione  *Salvar*.

### Ajuste automático





Com essa função ativada, quando o telefone estiver ligado a uma linha com identificação FSK, o telefone terá sua data e hora ajustados de acordo com as informações recebidas da operadora telefônica.

1. Em modo *Repouso*, pressione  *Menu*;
2. Através da tecla , acesse *Data/Hora>Ajuste Automático* e pressione .
3. Com a tecla  selecione entre *Não/Sim* para desativar/ativar o ajuste automático. Padrão de fábrica: *sim*.

## Bloqueio

### *Bloqueio de chamadas a cobrar*







Esta função bloqueia ligações recebidas a cobrar.



1. Em modo Repouso, pressione  Menu;
2. Através da tecla , acesse *Bloqueio>Chamadas a cobrar* e pressione  Selec.;
3. Selecione *Não/Sim* para desativar/ativar a função e pressione  Salvar. Padrão de fábrica: não.

**Obs.:** caso o telefone esteja conectado a um ramal de PABX que também possui a função de bloqueio de chamadas a cobrar, e esta função estiver ativa, recomendamos desativar a função no telefone. Com essa função ativada, a campainha continuará tocando durante o recebimento de chamadas a cobrar. No entanto, ao atender a ligação e o telefone identificar que é a cobrar, ela será desligada automaticamente.

### *Bloqueio de chamadas originadas*

Essa função permite bloquear ligações realizadas para determinados números telefônicos. É possível incluir 10 registros na lista de bloqueio.

1. Em modo Repouso, pressione  Menu;
2. Através da tecla , acesse *Bloqueio>Chamadas Originadas* e pressione  Selec.;
3. Através da tecla , acesse *Inserir número* e pressione  Selec.;
4. Caso a senha do fone seja diferente do padrão de fábrica (0000), deve ser digitada a senha atual do fone e pressionado  Ok.
5. Digite o número que você deseja bloquear e pressione  Salvar.

**Obs.:** só é possível fazer ligações para o(s) número(s) bloqueados teclando primeiro o número e depois a tecla , ao fazer isso, será exibida a mensagem Número Bloqueado e em seguida solicitará a senha do fone. Digite a senha e pressione  Ok.









É possível bloquear um número telefônico completo ou parte dele, como o prefixo. Veja os exemplos:

#### » Tipo de chamada bloqueada

0**48	Bloqueia chamadas para números com código de área 48, independente da operadora utilizada
0900	Bloqueia chamadas para 0900
0XX	Código da operadora. Bloqueia chamadas pela operadora indicada
32819500	Bloqueia chamadas para o número 32819500
3281	Bloqueia chamadas para qualquer número com prefixo 3281
0	Bloqueia todas as chamadas de longa distância, nacionais e internacionais





00	Bloqueia apenas chamadas internacionais
0*00	Bloqueia qualquer 0900, 0300, 0800, etc.
8 ou 9	Bloqueia qualquer número que inicie com 8 ou 9
*	Bloqueia qualquer número

- » O bloqueio de números neste aparelho não evita que chamadas sejam realizadas por outros fones que não foram feitos o bloqueio e também por outros telefones ligados à extensão, por isso, certifique-se de que seja possível bloquear os outros aparelhos telefônicos da mesma linha.
- » **Editar/Excluir um número da lista de números bloqueados**
1. Em modo *Repouso*, pressione  *Menu*;
  2. Através da tecla , acesse *Bloqueio>Chamadas Originadas* e pressione  *Selec.*;
  3. Através da tecla , acesse *Procurar número* e pressione  *Selec.*;
  4. Através da tecla , procure o número que deseja editar ou excluir e pressione  *Opções*, em seguida selecione entre as opções *Editar* ou *Excluir* e pressione  *Selec.*

Caso a senha do fone tenha sido alterada, antes de inserir o número a ser bloqueado é necessário informar a senha. Em seguida, pressione  *Ok*.





**Obs.:** » *Caso a escolha for Editar, digite o número correto e em seguida pressione  Salvar.*

- » *É possível excluir a lista inteira de números bloqueados, para isso, no passo 3 acesse Excluir Lista e pressione  Selec. Caso a senha tenha sido alterada, digite a senha e em seguida pressione  Ok.*

## Linha

### Seleção Tom/Pulso

Essa função altera o tipo de sinalização do telefone de multifrequencial (tom) para decádico (pulso).



1. Em modo *Repouso*, pressione  *Menu*;
2. Através da tecla , acesse *Linha>Seleção Tom/Pulso* e pressione  *Selec.*;
3. Selecione *Tom* ou *Pulso* e pressione  *Salvar*.

Padrão de fábrica: *tom*.

### Seleção Pública/PABX

Essa função otimiza o áudio de acordo com o sistema utilizado quando o telefone estiver ligado a uma central pública ou quando estiver ligado a um PABX.





1. Em modo *Repouso*, pressione  *Menu*;

2. Através da tecla , acesse *Linha>Seleção Públ./PABX* e pressione  *Selec.*;
3. Selecione *Pública* ou *PABX* e pressione  *Salvar*.

Padrão de fábrica: *pública*.





### *Código de área*

A configuração de código de área permite que a base exclua os primeiros dígitos recebidos na identificação quando estes coincidirem com o código configurado.

1. Em modo *Repouso*, pressione  *Menu*;
2. Através da tecla , acesse *Linha>Código de Área* e pressione  *Selec.*;
3. Digite o código de área, por exemplo, para o código de área 48, basta digitar 48 e, em seguida pressione  *Salvar*.





### *Categoria ID*

A configuração de categoria ID deverá ser de acordo com o tipo de identificação DTMF recebida pela linha a qual a base está conectada. Com essa programação ativa, o primeiro dígito recebido na identificação DTMF será suprimido antes de ser enviado aos fones.

1. Em modo *Repouso*, pressione  *Menu*;
2. Através da tecla , acesse *Linha>Categoria ID* e pressione  *Selec.*;
3. Selecione *Não/Sim* para desativar/ativar a função e pressione  *Salvar*.  
Padrão de fábrica: *sim*.

### *Tempo de flash*

Utilizado no acesso aos serviços oferecidos pela companhia telefônica ou PABX. O tempo de flash define qual o período do pulso de flash que a base irá usar ao se pressionar a tecla  durante uma chamada.

1. Em modo *Repouso*, pressione  *Menu*;
2. Através da tecla , acesse *Linha>Tempo de Flash* e pressione  *Selec.*;
3. Através da tecla , selecione o tempo de flash desejado e pressione  *Salvar*.





Padrão de fábrica: *300 ms*.

### **Avançadas**

Neste menu é possível realizar configurações avançadas inerentes ao sistema DECT e à linha ao qual o telefone está conectada. Com exceção da programação *Modo eco*, as demais configurações são salvas na base e serão válidas para todos os fones registrados nela.

## Registro base

É possível cadastrar até 7 fones em uma base. Para isso siga um dos procedimentos a seguir:







- » Caso seu fone esteja exibindo as mensagens *Coloque na base principal/Sem registro*:
  1. Coloque o fone na base principal e aguarde alguns instantes até que seja emitido um bipe e exibida a mensagem *Registro concluído* no display do fone. Em seguida o display exibirá a mensagem *Configurar fone agora*.
- » Caso você deseje registrar através do menu ou se seu fone já esteja registrado em uma base e você queira alterar o registro para outra base, siga o procedimento:
  1. Em modo *Repouso*, pressione  *Menu*;
  2. Através da tecla , acesse *Avançadas>Registro Base* e pressione  *Selec.*;
  3. Na base principal, mantenha a tecla  pressionada até que o LED da base comece a piscar rapidamente;
  4. Aguarde alguns instantes até que seja emitido um bipe e exibida a mensagem *Registro concluído* no display do fone.

**Obs.:** » Caso o código PIN for diferente de 0000, o fone solicitará o código PIN. Após digitar o código PIN correto pressione  *Ok*.

- » Em caso de esquecimento do código PIN, entre em contato com o suporte técnico Intelbras.







## Excluir fone ou ramal externo

Essa função permite excluir registros de fones ou ramais externos que estejam cadastrados na base.

1. Em modo *Repouso*, pressione  *Menu*;
2. Através da tecla , acesse *Avançadas>Excluir Fone* e pressione  *Selec.*;
3. Digite o código PIN e pressione  *Ok*;
4. Através da tecla , selecione o fone/ramal externo que deseja excluir o registro e pressione  *Selec.*

## Código PIN





O código PIN é necessário para as funções: registrar ou excluir fones, excluir agenda e ativar o modo *Babá*. Para alterar o código PIN da base, siga o procedimento:

1. Em modo *Repouso*, pressione  *Menu*;
2. Através da tecla , acesse *Avançadas>Código PIN* e pressione  *Selec.*;
3. Digite o código PIN atual e pressione  *Ok*;
4. Digite o novo código de 1 a 8 dígitos e pressione  *Ok*;
5. Digite o novo código novamente para confirmar e pressione  *Salvar*.  
Padrão de fábrica: 0000.

**Obs.:** em caso de esquecimento do Código PIN, entre em contato com o suporte técnico Intelbras. Para o registro de ramais externos é necessário que o PIN seja o padrão de fábrica 0000.

## Modo Eco

Essa função permite que o fone ajuste sua potência de transmissão de sinal de acordo com a distância em que ele se encontra da base, isso permite economia de bateria quando o fone está próximo da base. Recomendamos desabilitá-la quando ocorrerem falhas na ligação com o fone próximo a base.

1. Em modo *Repouso*, pressione  *Menu*;
2. Através da tecla , acesse *Avançadas>Modo Eco* e pressione  *Selec.*;
3. Selecione *Não/Sim* para desativar/ativar a função e pressione  *Salvar*.

Padrão de fábrica: *sim*

# 7. Configuração

---







## 7.1. Programações

Para a programação das funções do ramal externo, primeiramente deve-se entrar no modo *Programação*.







**Importante:** quando for programar alguma função do ramal externo, habilite o modo *Viva-voz*. Assim, você poderá ouvir os tons de retorno do fone.

### 7.1.1. Tempo máximo de conversação entre fone e ramal externo

Entre em modo *Programação*:

1. Pressione a tecla de chamada no ramal externo que deseja programar;
2. Pressione a tecla  do fone para atender;
3. Digite  +  +   . Será emitido um tom de fundo, indicando o modo de *Programação* ativo;

**Obs.:**    é a senha-padrão. Essa senha pode ser alterada.

4. Digite  +  (sem limite de tempo) + .
-  (1 minuto de limite).
-  (2 minutos de limite).
-  (3 minutos de limite).
- (...)
-  (9 minutos de limite).

Padrão de fábrica:  2 minutos.

### 8.1.2. Volume de recepção do ramal externo

É o volume do áudio ouvido pelo visitante. Entre em modo *Programação*:

1. Pressione a tecla de chamada no ramal externo que deseja programar;
2. Pressione a tecla  do fone para atender;
3. Digite + + . Será emitido um tom de fundo, indicando o modo de *Programação* ativo;

**Obs.:** é a senha-padrão. Essa senha pode ser alterada.

Digite + (volume mínimo) + .

(volume médio).

(volume máximo).

Padrão de fábrica: (volume máximo).

### 8.1.3. Tempo de toques por chamada

Tempo máximo que o ramal externo tocará chamando o fone quando a tecla de chamada for pressionada. Entre em modo *Programação*:

1. Pressione a tecla de chamada no ramal externo que deseja programar;
2. Pressione a tecla  do fone para atender;
3. Digite + + . Será emitido um tom de fundo, indicando o modo de *Programação* ativo;

**Obs.:** é a senha-padrão. Essa senha pode ser alterada.

4. Digite + (10 segundos de toque) + .

(20 segundos de toque).

(30 segundos de toque).

(...)

(90 segundos de toque).







Padrão de fábrica: 30 segundos de toque.

**Obs.:** quando o Siga-me for ativado, o tempo de transferência passa a valer sobre o tempo de toques por chamada, ou seja, se o tempo de chamada for 10 segundos e o de transferência for 20, o ramal externo chamará por 20 segundos até transferir.

### 8.1.4. Tempo de acionamento das saídas fechadura (FA) e relé (FB)

Tempo durante o qual o ramal externo irá manter o acionamento das saídas de fechaduras.

Entre em modo *Programação*:

1. Pressione a tecla de chamada no ramal externo que deseja programar;
2. Pressione a tecla  do fone para atender;
3. Digite  +  +   . Será emitido um tom de fundo, indicando o modo de *Programação* ativo;

**Obs.:**    é a senha-padrão. Essa senha pode ser alterada.

4. Digite

» **Para saída fechadura (FA)**

 +  +  (0,5 segundos) + .

 (1 segundo).





 (1,5 segundos).

(...)

 (4,5 segundos).

Padrão de fábrica:  1 segundo.



» **Para saída relé (NA e NF)**

 +  +  (0,5 segundos) + .

 (1 segundo).



 (1,5 segundos).

(...)







  (30 segundos).

Padrão de fábrica:  1 segundo.

### 7.1.5. Configuração do comando + e da botoeira

É possível programar o comando  +  e a botoeira para efetuar a abertura de uma fechadura magnética/portão a motor (FB) ou fechadura elétrica (FA) assim como desabilitá-los.

Entre em modo *Programação*:

1. Pressione a tecla de chamada no ramal externo que deseja programar;
2. Pressione a tecla  do fone para atender;
3. Digite  +  +   . Será emitido um tom de fundo, indicando o modo de *Programação* ativo;

**Obs.:**    é a senha-padrão. Essa senha pode ser alterada.

4. Digite

» **Para comando**  + 

**4** + **1** + **0** (nenhuma) + **\***.

**1** Fechadura (FA).

**2** Relé (FB).

Padrão de fábrica: **1** *Fechadura (FA)*.

» **Para comando botoeira**

**4** + **2** + **0** (nenhuma) + **\***.

**1** Fechadura (FA).

**2** Relé (FB).

Padrão de fábrica: **1** *Fechadura (FA)*.

### 8.1.6. Configuração do sensor de porta aberta

Entre em modo *Programação*:

1. Pressione a tecla de chamada no ramal externo que deseja programar;
2. Pressione a tecla  do fone para atender;
3. Digite **\*** + **0** + **1** **2** **3**. Será emitido um tom de fundo, indicando o modo de *Programação* ativo;

**Obs.:** **1** **2** **3** é a senha-padrão. Essa senha pode ser alterada.

4. Digite:

» **Para desativar o sensor de porta aberta**

**6** + **0** + **\***

Padrão de fábrica: **0** (*desativado*).

» **Para ativar e programar o tempo do sensor (até acionamento do alarme)**

**6** + **1** + **0** (imediatamente) + **\***.

**1** (ativado 10 segundos).

**2** (ativado 20 segundos).

(...)

**9** (ativado 90 segundos).

» **Para ativar/desativar chamada para os fones**

**6** + **2** + **0** (imediatamente) + **\***.

**1** (ativado).

Padrão de fábrica: **1** (*ativado*).

**Obs.:** quando desativado, apenas o ramal externo indicará alarme de porta aberta, não gerando chamadas para o(s) fone(s).

### 8.1.7. LED da tecla de chamada

A luz da tecla de chamada do ramal externo quando em repouso pode ser configurada como desligada ou ligada.

Entre em modo *Programação*:

1. Pressione a tecla de chamada no ramal externo que deseja programar;
2. Pressione a tecla  do fone para atender;
3. Digite + + . Será emitido um tom de fundo, indicando o modo de *Programação* ativo;

**Obs.:** é a senha-padrão. Essa senha pode ser alterada.

4. Digite + (LED desligado) + .  
 (LED ligado).

Padrão de fábrica: LED *ligado*.

### 8.1.8. Programação da tecla de chamada do ramal externo

É possível programar duas funções especiais para a tecla de chamada:

- » Você pode programar para que o ramal externo chame apenas o Fone 1 ou todos os fones.
- » Você pode programar para que a saída relé (FB) seja acionada toda vez que a tecla chamada for pressionada. Ex: acionar uma campainha, comandar um DVR, etc.

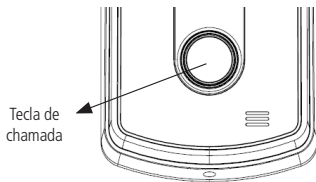

Tecla de chamada do ramal externo

#### *Chama somente o fone 1 ou todos os fones*

Utilizada para casos onde apenas uma atendente recebe as ligações do ramal externo. Ex.: recepcionista, portaria, etc.

1. Pressione a tecla de chamada no ramal externo que deseja programar;
2. Pressione a tecla  do fone para atender;



3. Digite **\* 0 1 2 3**. Será emitido um tom de fundo, indicando o modo de *Programação* ativo;

**Obs.:** **1 2 3** é a senha-padrão. Essa senha pode ser alterada.

4. Digite **8 1 0** (chama todos) + **\***.  
**1** (chama somente fone 1).

Padrão de fábrica: **0** (chama todos).

### *Aciona relé (FB) através da tecla de chamada*

Utilizada para casos onde a saída relé (FB) não comanda portão ou fechadura magnética. Assim, quando ativada, aciona a saída relé (FB) toda vez que a tecla chamada for pressionada. Ex.: acionar uma campainha, comandar um DVR, para ativação de câmera, etc.

1. Pressione a tecla de chamada no ramal externo que deseja programar;
2. Pressione a tecla **☎** do fone para atender;
3. Digite **\* 0 1 2 3**. Será emitido um tom de fundo, indicando o modo de *Programação* ativo;

**Obs.:** **1 2 3** é a senha-padrão. Essa senha pode ser alterada.

4. Digite **8 2 0** (desativado) + **\***.  
**1** (ativado).

Padrão de fábrica: **0** (desativado).

### **8.1.9. Senha da fechadura/relé e modo de Programação**

Ativar/desativar e alterar a senha para acionamento das portas ou fechaduras.

1. Pressione a tecla de chamada no ramal externo que deseja programar;
2. Pressione a tecla **☎** do fone para atender;
3. Digite **\* 0 1 2 3**. Será emitido um tom de fundo, indicando o modo de *Programação* ativo;

**Obs.:** **1 2 3** é a senha-padrão. Essa senha pode ser alterada.

4. Digite **9 0** (desativa senha) + **\***.  
**1** (ativa senha).  
**2** (altera senha) + xxx (3 dígitos) + **\***.







Padrão de fábrica: **0** (senha desativada)

**Obs.:** esta senha é a mesma utilizada para o modo de *Programação*. Senha-padrão: 123.

**Importante:** em caso de esquecimento da senha, entre em contato com a assistência técnica Intelbras.

### 8.1.10. Reset de fábrica

É possível voltar o produto para as configurações de fábrica. Para isso, entre em modo *Programação*:

1. Pressione a tecla de chamada no ramal externo que deseja programar;
2. Pressione a tecla  do fone para atender;
3. Digite  +  +   . Será emitido um tom de fundo, indicando o modo de *Programação* ativo;

**Obs.:**    é a senha-padrão. Essa senha pode ser alterada.

4. Digite  +  +  +  +  +  +  +  +  + .

**Importante:** essa operação não irá desregistrar o ramal externo ou alterar a senha.

## 7.2. Registrando o ramal externo na base DECT

O ramal externo que acompanha o kit TIS 5010 já vem registrado de fábrica, caso queira adicionar outro ramal externo, siga os passos.

Com o ramal externo e o fone em repouso:

1. Na base, mantenha a tecla  pressionada por mais de 5 segundos. O LED da tecla irá piscar rapidamente indicando a entrada em modo de registro;
2. No ramal externo, remova a tampa frontal e mantenha a tecla de chamada pressionada por mais de 5 segundos (2 bipes serão soados). A cadência do LED irá mudar indicando que o ramal externo entrou em modo de registro.

Em caso de sucesso no processo de registro, o ramal externo emite três bipes longos e o LED para de piscar, então basta recolocar a tampa frontal. Caso contrário, decorridos 5 minutos de tentativas de registro sem sucesso, o ramal externo emite dois bipes curtos e o LED volta a piscar lentamente.

**Obs.:** » *É necessário que o ramal externo e a base estejam em modo de registro para que o processo ocorra com sucesso. Lembrando que o tempo máximo de tentativa de registro, tanto da base quanto do ramal externo, é de 5 minutos.*

- » *Para que o processo de registro ocorra com sucesso, é necessário que o ramal externo esteja na área de cobertura da base. Uma boa dica para se confirmar isso é levar o fone até o local onde será instalado o ramal externo e verificar se o mostrador de potência de sinal está baixo ou se aparece a mensagem de sem alcance no display. Caso isso ocorra, será impossível instalar o ramal externo neste local.*



Sinal DECT baixo

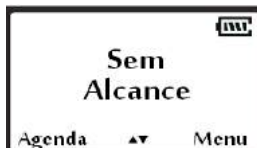

Sem alcance

### 7.3. Removendo o registro do ramal externo na base DECT

Para remover o registro via fone, acesse *Menu>Avançadas>Excluir Fone>Digite o Pin code (padrão de fábrica 0000)* e escolha o ramal externo a ser removido.

**Obs.:** esta não é uma ação comum. Após removido o registro, o ramal externo perde comunicação com a base ficando inoperante até que seja registrado novamente.

## 8. Acesso remoto do ramal externo (Siga-me)







A função *Siga-me* consiste em redirecionar uma chamada do ramal externo para um telefone externo, fixo ou celular. Com isso, você poderá atender o visitante de qualquer parte do mundo, e, caso desejar, pode abrir o portão da sua casa remotamente.

É possível programar o número para o qual o ramal externo irá chamar e também o tempo de toques para o transbordo (transferência para o telefone programado).



**Importante:** verifique se sua operadora de linha telefônica ou ramal permitem sinalização DTMF.

### 8.1. Programando o número para atendimento remoto

Entre em modo *Programação*:

1. Pressione a tecla de chamada no ramal externo que deseja programar;
2. Pressione a tecla  do fone para atender;
3. Pressione  +  +   . Será emitido um tom de fundo, indicando o modo de Programação ativo;



**Obs.:**    é a senha-padrão. Essa senha pode ser alterada.





4. Pressione  +  + número escolhido (máx. 24 dígitos) + .







**Importante:** caso o número para atendimento remoto esteja em um código de área (DDD) diferente do ramal externo, digite operadora + código de área + número do telefone escolhido. Ex.: 0xx4832819500.



## 8.2. Ativando e desativando a função Siga-me

Para ativar a função *Siga-me*, observe os passos:

1. Inicie uma chamada entre o fone e o ramal externo:
  - » **Quando houver apenas um fone e um ramal externo:** pressione a tecla  no fone. O ramal externo atenderá automaticamente.
  - » **Quando houver mais de um fone e/ou ramal externo:** no fone, pressione a tecla  e selecione na lista o ramal externo no qual você deseja ativar o Siga-me utilizando a tecla seleção direita . O ramal externo atenderá automaticamente.
2. Siga os passos da tabela conforme sua necessidade:

Ativar o Siga-me	Desativar o Siga-me
Para <b>ativar</b> a função <i>Siga-me</i> , disque:	Para <b>desativar</b> a função <i>Siga-me</i> , disque:
 + 	 + 
Será emitido um bipe longo (confirmação) indicando Siga-me <b>ativo</b> .	Será emitido um bipe longo (confirmação) indicando Siga-me <b>inativo</b> .







**Obs.:** quando estiver acessando o ramal externo remotamente via *Siga-me*, utilize as teclas  +  para abrir a fechadura elétrica (FA) ou as teclas  +  para abrir o relé (FB) no telefone externo/celular. O comando  +  está desativado para abertura remota.

**Importante:** caso o número programado seja de um telefone fixo, encerre a chamada pressionando  + , antes de finalizar a ligação.







Com o *Siga-me* ativo, o ramal externo transfere a ligação para o número escolhido após o tempo de transferência programado. O padrão de fábrica é 30 segundos.

## 8.3. Programando o tempo para transferência

Entre em modo *Programação*:

1. Pressione a tecla de chamada no ramal externo que deseja programar;
2. Pressione a tecla  do fone para atender;
3. Digite  +  +   . Será emitido um tom de fundo, indicando o modo de *Programação* ativo;

**Obs.:**    é a senha-padrão. Essa senha pode ser alterada.



4. Digite  +  +  (imediatamente) + .
  -  (10 segundos de toque).
  -  (20 segundos de toque).
  - (...)
  -  (90 segundos de toque).

Padrão de fábrica: 30 segundos.

## 9. Funcionamento com PABX

Para um melhor funcionamento do produto quando conectado a um ramal PABX:

- » **Linha:** caso a base esteja conectada a um ramal PABX, deve-se configurar o item *Linha* como PABX. Esta função otimiza o áudio de acordo com o sistema utilizado, central pública ou PABX. Para isso:

1. Em modo *Repouso*, pressione a tecla de seleção direita  *Menu*;
2. Através da tecla , acesse *Linha>Seleção públ./PABX* e pressione  *Selec*;



Selecione o item *Seleção Públ./PABX*





















3. Selecione *PABX* e pressione  *Salvar*.

Padrão de fábrica: *pública*.



Selecione o item *PABX*





- » **Siga-me:** quando programado Siga-me em um ramal PABX, pode ser necessário adicionar um dígito para ativação da linha externa. Geralmente esse dígito é o número 0 (exemplo 0 32819500). Em alguns casos, dependendo da marca e modelo do PABX, pode ser necessário adicionar uma pausa entre o dígito 0 e o restante do número que será chamado. Assim, a programação ficaria da seguinte forma:

 +  +    para entrar em modo de *Programação* e  +  +           + , onde o  indica o número para tomar a linha externa e o  indica pausa.

# 10. Dúvidas frequentes

## 10.1. Ramal externo

Dúvida	Causa e solução
Não consigo realizar chamada do ramal externo para o fone	Verifique se o(s) fone(s) estão próximos à base DECT e com carga de bateria.
	Verifique se o ramal externo e a base estão alimentados.
	Verifique se o ramal externo e o fone estão registrados na base. Caso seja necessário registrá-lo, verifique o item <i>Registrando o ramal externo na base DECT</i> .
	Verifique se a tampa frontal do ramal externo está devidamente encaixada e parafusada.
	Verifique se ramal externo e fone estão dentro da área de cobertura da base.
Não consigo registrar o novo ramal externo na base	Verifique se o ramal externo está dentro do alcance da base. Para isso, pode-se utilizar um fone já registrado para medir o nível de sinal, verifique o item <i>Registrando o ramal externo na base DECT</i> .
	
	Certifique-se de que o ramal externo está <b>sem</b> a tampa frontal. Essa condição é necessária para a entrada em modo de registro.
	Verifique se o código PIN foi alterado em <i>Menu&gt;Avançadas&gt;Código PIN</i> e digite o código PIN atual. O ramal externo só pode ser registrado na base quando o código PIN é o padrão de fábrica (0000).
	Certifique-se de que o tempo máximo de 5 minutos não seja ultrapassado. Para isso, verifique se o LED da tecla de chamada do ramal externo pisca mais lentamente. Isso também deve ser verificado na base com o LED da tecla <i>Page</i> . Nesse caso ele apaga após 5 minutos.

Não consigo acionar a fechadura elétrica/magnética ou portão	<p>Verifique se os fios que ligam a fechadura ao ramal externo estão devidamente conectados.</p> <p>Em caso de portão a motor, verifique se o motor está alimentado e se o tempo de acionamento do relé não está muito baixo. Verifique o item <i>Tempo de acionamento das saídas Fechadura (FA) e Relé (FB)</i>.</p> <p>Verifique se a senha de abertura de portas ou fechaduras está habilitada. Se estiver será necessário informar a senha após o comando de acionamento (o ramal externo retorna um tom sinalizando a necessidade de entrar com a senha). Se você optar por desativar a senha, verifique o procedimento no item <i>Senha de acionamento de fechadura/relé</i>.</p> <p>Caso apenas a botoeira não funcione, certifique-se de que a tampa frontal do ramal externo esteja devidamente encaixada e parafusada.</p>
Não consigo programar/ativar a função <i>Siga-me</i> ou tenho problemas ao utilizar a função	<p>Certifique-se de utilizar números com no máximo 24 dígitos.</p> <p>Quando for ativar a função, verifique se foi programado um número para transferência. Verifique o item <i>Acesso remoto do ramal externo (Siga-me)</i>.</p> <p>Certifique-se de que o fone está em comunicação com o ramal externo quando for efetuar a programação/ativação da função.</p> <p>Certifique-se de que está utilizando adequadamente  +  para ativar a função <i>Siga-me</i> e  +  para desativar.</p> <p>Verifique com a sua operadora se a linha telefônica permite sinalização DTMF.</p>
Sem áudio no fone	<p>Verifique o volume de recepção do fone.</p> <p>Verifique condições de instalação.</p>
Fone não toca quando pressionada tecla de chamada/ruído ou picote no áudio	<p>Certifique-se de que não haja uma barreira não prevista entre os ramais e a base, como um caminho.</p>

**Obs.:** por se tratar de um sistema de comunicação sem fio, externa, condições climática podem afetar o desempenho do produto, diminuindo o alcance quando em presença de chuva, por exemplo

## 10.2. Telefone







<b>Dúvida</b>	<b>Causa e solução</b>
O telefone não funciona	Certifique-se de que a bateria esteja instalada corretamente (consulte o item <i>Bateria</i> )
	Verifique as conexões (consulte o item <i>Instalação</i> )
	Recarregue a bateria (consulte o item <i>Carga da bateria</i> )
Não ouço o tom de discar	Desconecte, espere 10 segundos e conecte a bateria
	Verifique as conexões (consulte o item <i>Instalação</i> )
	Conecte outro aparelho à linha telefônica. Se o aparelho funcionar adequadamente, entre em contato com nossa rede de assistência técnica autorizada. Caso contrário, entre em contato com sua companhia telefônica
Não consigo fazer programações	A programação não será possível enquanto o fone estiver em uma ligação
Há ruídos e interferências durante a ligação	Afasto o fone e a base de outros aparelhos elétricos (TV, rádios, telefones sem fio, etc.)
	Aproxime-se da base
	Se o telefone estiver conectado a uma linha telefônica com serviço ADSL, recomenda-se que a conexão tenha um micro filtro ADSL de ruídos entre a base e a tomada da linha telefônica. Entre em contato com seu fornecedor de ADSL para obter detalhes
O fone não toca	Verifique as conexões (consulte o item <i>Instalação</i> )
	O fone está longe da base
	A bateria pode estar descarregada. Recarregue a bateria (consulte o item <i>Carga da bateria</i> )
Não consigo localizar o fone	Desligue a base da rede elétrica, em seguida religue-a
	Desconecte, espere 10 segundos e conecte a bateria
	Verifique as conexões (consulte o item <i>Instalação</i> )
A bateria não está recarregando	O fone está longe da base
	Verifique se outro fone está em uso
	A bateria pode estar desconectada (consulte o item <i>Bateria</i> )
A bateria não está recarregando	A vida útil da bateria pode ter esgotado. Adquira uma nova bateria através da nossa rede de assistência técnica autorizada
	Verifique a instalação da base (consulte o item <i>Instalação</i> )











































	<p>É necessário contratar um serviço de identificação de chamadas. Entre em contato com sua companhia telefônica</p>
O fone não exibe o número do telefone chamador	<p>Se este aparelho estiver conectado a outro equipamento, como um aparelho identificador de chamadas, desconecte-o e conecte-o diretamente à tomada da parede</p> <p>Se este aparelho estiver conectado a uma linha telefônica com serviço ADSL, recomenda-se que a conexão tenha um micro filtro ADSL de ruídos entre a base e a tomada da linha telefônica. Contate o seu fornecedor de ADSL para obter detalhes</p> <p>Outro equipamento telefônico conectado à extensão pode estar causando interferência no aparelho. Desconecte esse equipamento e tente novamente</p>
O número do chamador não é identificado corretamente	<p>A seleção da categoria de ID não está configurada corretamente. Configure o telefone de acordo com a sua linha (consulte o item <i>Linha&gt;Categoria ID</i>)</p> <p>Se o produto estiver conectado a uma linha telefônica com serviço ADSL, recomenda-se que a conexão tenha um micro filtro ADSL de ruídos entre a base e a tomada da linha telefônica.</p> <p>Contate o seu fornecedor de ADSL para obter detalhes</p>
O display está apagado	<p>Verifique se a bateria está instalada corretamente (consulte o item <i>Bateria</i>)</p> <p>Recarregue a bateria (consulte o item <i>Carga da bateria</i>)</p> <p>Desconecte, espere 10 segundos e conecte a bateria</p>
Aparece a mensagem SEM ALCANCE no display	<p>Certifique-se que o fone está registrado na base</p> <p>Verifique se o cabo do adaptador de tensão está conectado corretamente na base e ligado a tomada de energia elétrica</p>
Aparece a mensagem SEM SINAL no display	<p>Essa mensagem aparece quando ao tentar registrar um fone na base o tempo para o registro é ultrapassado, tente o registro novamente</p>



Para entrar em modo de *Programação*, siga o procedimento:

1. Pressione a tecla de chamada no interfone que deseja programar;
2. Pressione a tecla  do fone para atender;
3. Digite  +  +   . Será emitido um tom de fundo, indicando o modo de *Programação* ativo.

Função	Comando	Padrão de fábrica
Tempo máximo de conversação	Pressione  +  (0 a 9) + 	 2 minutos
Volume de recepção do ramal externo	Pressione  +  (1 a 7) + 	 Volume máximo
Tempo de toques por chamada	Pressione  +  (1 a 9) + 	 30 segundos
Tempo de acionamento das saídas fechadura (FA) e relé (FB)	Para saída de fechadura:  +  +  (1 a 9) +  Para saída de relé (NA e NF):  +  +  (1 a 60) + 	 1 segundo
Configuração do comando e da botoeira	Para comando  +  :  +  +  (0 a 2) +  Para comando botoeira:  +  +  (0 a 2) + 	 Fechadura (FA)  Fechadura (FA)
Configuração do Siga-me	Programar o telefone a ser chamado:  +  + (número de telefone) + 	
	Programar o tempo de transferência:  +  +  (0 a 9) + 	 30 segundos

Desativar sensor de porta aberta:	$\boxed{6} + \boxed{0} + \boxed{*}$	$\boxed{0}$ Desativado
Ativação e configuração do sensor de porta aberta	Programar o tempo de retardo do sensor: $\boxed{6} + \boxed{1} + \boxed{0}$ (0 a 9) + $\boxed{*}$	
	Ativar/desativar chamada para os fones: $\boxed{6} + \boxed{2} + \boxed{0}$ (0 ou 1) + $\boxed{*}$	$\boxed{1}$ Ativado
LED da tecla de chamada em repouso	Pressione $\boxed{7} + \boxed{0}$ (0 ou 1) + $\boxed{*}$	$\boxed{1}$ LED ligado
Programação da tecla de chamada	Para fone 1 ou todos $\boxed{8} + \boxed{1} + \boxed{0}$ (0 ou 1) + $\boxed{*}$	$\boxed{0}$ Chama todos
	Para acionar relé $\boxed{8} + \boxed{2} + \boxed{0}$ (0 ou 1) + $\boxed{*}$	$\boxed{0}$ Desativada
Senha de fechadura/relé e modo de Programação	Para ativar/desativar senha: $\boxed{9} + \boxed{1}$ (0 ou 1) + $\boxed{*}$	$\boxed{0}$ Desativada
	Para alterar a senha: $\boxed{9} + \boxed{2} + \text{xxx}$ (3 dígitos) + $\boxed{*}$	Senha: $\boxed{1} \boxed{2} \boxed{3}$
Reset padrão de fábrica	Pressione $\boxed{*} + \boxed{4} + \boxed{3} + \boxed{2} + \boxed{1} + \boxed{1} + \boxed{2} + \boxed{3} + \boxed{4} + \boxed{*}$	

# Termo de garantia

---

Fica expresso que esta garantia contratual é conferida mediante as seguintes condições:

---

Nome do cliente:

Assinatura do cliente:

Nº da nota fiscal:

Data da compra:

Modelo:

Nº de série:

Revendedor:

---

1. Todas as partes, peças e componentes do produto são garantidos contra eventuais defeitos de fabricação que porventura venham a apresentar, pelo prazo de 1 (um) ano, sendo este prazo de 3 (três) meses de garantia legal mais 9 (nove) meses de garantia contratual, contado a partir da data de entrega do produto ao Senhor Consumidor, conforme consta na nota fiscal de compra do produto, que é parte integrante deste Termo em todo território nacional. Esta garantia contratual implica na troca gratuita das partes, peças e componentes que apresentarem defeito de fabricação, além da mão de obra utilizada nesse reparo. Caso não seja constatado defeito de fabricação, e sim defeito(s) proveniente(s) de uso inadequado, o Senhor Consumidor arcará com estas despesas.
2. Constatado o defeito, o Senhor Consumidor deverá imediatamente comunicar-se com o Serviço Autorizado mais próximo que consta na relação oferecida pelo fabricante - somente estes estão autorizados a examinar e sanar o defeito durante o prazo de garantia aqui previsto. Se isto não for respeitado esta garantia perderá sua validade, pois o produto terá sido violado.
3. Na eventualidade do Senhor Consumidor solicitar o atendimento domiciliar, deverá encaminhar-se ao Serviço Autorizado mais próximo para consulta da taxa de visita técnica. Caso seja constatada a necessidade da retirada do produto, as despesas decorrentes, transporte, segurança de ida e volta do produto, ficam sob a responsabilidade do Senhor Consumidor.

4. A garantia perderá totalmente sua validade se ocorrer qualquer das hipóteses a seguir: a) se o defeito não for de fabricação, mas sim, ter sido causado pelo Senhor Consumidor ou terceiros estranhos ao fabricante; b) se os danos ao produto forem oriundos de acidentes, sinistros, agentes da natureza (raios, inundações, desabamentos, etc.), umidade, tensão na rede elétrica (sobretensão provocada por acidentes ou flutuações excessivas na rede), instalação/uso em desacordo com o Manual do Usuário ou decorrente do desgaste natural das partes, peças e componentes; c) se o produto tiver sofrido influência de natureza química, eletromagnética, elétrica ou animal (insetos, etc.); d) se o número de série do produto houver sido adulterado ou rasurado; e) se o aparelho houver sido violado.

A garantia contratual deste termo é complementar à legal, portanto, a Intelbras S/A reserva-se o direito de alterar as características gerais, técnicas e estéticas de seus produtos sem aviso prévio.

O processo de fabricação deste produto não é coberto pelos requisitos da ISO 14001.

Todas as imagens deste manual são ilustrativas.

Produto beneficiado pela Legislação de Informática.



# intelbras

---



*fale com a gente*

**Suporte a clientes:** (48) 2106 0006

**Fórum:** [forum.intelbras.com.br](http://forum.intelbras.com.br)

**Suporte via chat e e-mail:** [intelbras.com.br/suporte-tecnico](http://intelbras.com.br/suporte-tecnico)

**SAC:** 0800 7042767

**Compra corporativa:** 0800 7245115

Produzido por: Intelbras S/A – Indústria de Telecomunicação Eletrônica Brasileira  
Rodovia BR 101, km 210 – Área Industrial – São José/SC – 88104-800  
[www.intelbras.com.br](http://www.intelbras.com.br)

01.17  
Indústria brasileira